

REGULACIÓ DELS SISTEMES

SISTEMA D'ESPACIS LLIBRES (A/a)

- | | |
|----------------------------|------------------------------|
| SISTEMA BÀSIC | SISTEMA COMPLEMENTARI |
| A.1 PARC DEL TER | a.1 PLAÇA I JARDI URBÀ |
| A.2 PARC DE LA SEQUA MONAR | a.2 VERD COMUNITARI |
| A.3 PARC URBÀ | a.3 VERD LÍNEAL |
| A.4 LLERA FLUMINAL | a.4 VERD PRIMAT |

SISTEMA D'INFRASTRUCTURES DE SERVEIS (C)

- | |
|---------------------------------------|
| SISTEMA BÀSIC |
| C.1 INFRASTRUCTURA DE SERVEIS TÈCNICS |
| C.2 INFRASTRUCTURA DE SERVEIS VIARIS |

SISTEMA D'INFRASTRUCTURES DE COMUNICACIÓ (B/b)

- | | |
|--|------------------------------|
| SISTEMA BÀSIC | SISTEMA COMPLEMENTARI |
| B.1 XARXA VIÀRIA TERRITORIAL | b.1 CARRERS URBANS |
| B.2 XARXA VIÀRIA BÀSICA | b.2 CAMINS RURALS |
| B.3 XARXA VIÀRIA URBANA | |
| B.4 XARXA FERROVIÀRIA (Reserva T.A.V.) | |
| B.5 PROTECCIÓ DEL SISTEMA DE COMUNICACIONS | |

SISTEMA D'EQUIPAMENTS COMUNITARIS (D/d)

- | | |
|----------------------------------|------------------------------|
| SISTEMA BÀSIC | SISTEMA COMPLEMENTARI |
| D.0 EQUIPAMENT SENSE US SECTRI | d.1 DOTACIONS COMUNITARIES |
| D.1 EQUIPAMENT EDUCATIU | |
| D.2 EQUIPAMENT SANITARI | |
| D.3 EQUIPAMENT ASSISTENCIAL | |
| D.4 EQUIPAMENT SOCIOCULTURAL | |
| D.5 EQUIPAMENT ESPORTIU | |
| D.6 EQUIPAMENT ADMINISTRATIU | |
| D.7 EQUIPAMENT DE SERVEIS URBANS | |

ZONIFICACIÓ DEL SÒL URBÀ

- RESIDENCIAL**
- ZONA GENERAL RESIDENCIAL QUE CONFIGURA CARRERS
- 1.1 ZONA RESIDENCIAL DE CIUTAT VELLA
 - 1.2 ZONA RESIDENCIAL D'ORDENAMENT TRADICIONAL
 - 1.3 ZONA RESIDENCIAL D'ORDENAMENT EN FILERA
 - 1.4 ZONA RESIDENCIAL D'EXAMPLE SUB-URBÀ
 - 1.5 ZONA RESIDENCIAL D'EXAMPLE URBÀ
- ZONA GENERAL RESIDENCIAL AMB ESPAIS OBERTS
- 2.1 ZONA RESIDENCIAL D'ORDENACIÓ ESPECÍFICA
 - 2.2 ZONA RESIDENCIAL D'ORDENACIÓ AMB ESPAIS LLIBRES
 - 2.3 ZONA RESIDENCIAL D'ORDENACIÓ EN VOLUMETRIA ESPECÍFICA
 - 2.4 ZONA RESIDENCIAL EN CIUTAT JARDÍ

- TERCIARI**
- ZONA GENERAL TERCIÀRIA QUE CONFIGURA CARRERS
- ZONA GENERAL TERCIÀRIA AMB ESPAIS OBERTS
- INDUSTRIAL**
- ZONA GENERAL INDUSTRIAL QUE CONFIGURA CARRERS
- 5.1 ZONA INDUSTRIAL D'EXAMPLE AMB TERCIARI
 - 5.2 ZONA INDUSTRIAL D'EXAMPLE
- ZONA GENERAL INDUSTRIAL AMB ESPAIS OBERTS
- 6.1 ZONA INDUSTRIAL DE GRAN INDUSTRIA URBANA
 - 6.2 ZONA INDUSTRIAL DE CONFIGURACIÓ ALLIADA

SECTOR DE DESENVOLUPAMENT I GESTIÓ

- SRU- Sectors de Rehabilitació Urbana
 - SMU- Sectors de Millora Urbana
 - SRV- Sectors de Renovació Urbana
 - UA- Unitats d'Actuació en Sòl Urbà
 - AA- Actuacions Aïllades en Sòl Urbà
 - AOS- Àmbits d'ordenació de sistemes
 - APP- Àmbits de protecció del patrimoni
- TERME MUNICIPAL
- SÒL URBÀ
- SÒL URBANITZABLE

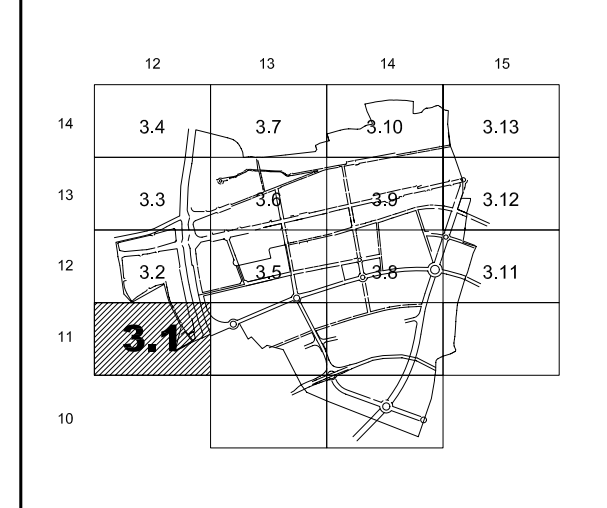

| | | |
|-----------------------------|------------------------------------|---|
| <p>NORD</p> | <p>Ajuntament de Salt</p> | |
| | <p>3.1 (FULL-12x11)</p> | |
| <p>DATA: GENER 2002</p> | | <p>ESCALA: 1/1.000</p> |
| <p>PER L'EQUIP REDACTOR</p> | | <p>CLASIFICACIÓ I QUALIFICACIÓ URBANÍSTICA ORDENACIÓ DEL SÒL URBÀ</p> |