

REGULACIÓ DELS SISTEMES

SISTEMA D'ESPACIS LLIBRES (A/a)	
SISTEMA BÀSIC	SISTEMA COMPLEMENTARI
A.1 PARC DEL TER	A.1 PLAÇA I JARDI URBÀ
A.2 PARC DE LA SEQÜA MONAR	A.2 VERD COMUNITARI
A.3 PARC URBÀ	A.3 VERD LINAL
A.4 LLERA FLUVIAL	A.4 VERD PRIVAT
SISTEMA D'INFRASTRUCTURES DE SERVEIS (C)	
SISTEMA BÀSIC	SISTEMA COMPLEMENTARI
C.1 INFRASTRUCTURA DE SERVEIS TÈCNICS	C.1 CARREERS URBANS
C.2 INFRASTRUCTURA DE SERVEIS VIARIS	C.2 CAMINS RURALS

SISTEMA D'EQUIPAMENTS COMUNITARIS (D/d)	
SISTEMA BÀSIC	SISTEMA COMPLEMENTARI
D.0 EQUIPAMENT SENSE ÚS DEFINIT	D.1 DOTACIONS COMUNITARIS
D.1 EQUIPAMENT EDUCATIU	
D.2 EQUIPAMENT SANITARI	
D.3 EQUIPAMENT ASSISTENCIAL	
D.4 EQUIPAMENT SOCIOCULTURAL	
D.5 EQUIPAMENT ESPORTIU	
D.6 EQUIPAMENT ADMINISTRATIU	
D.7 EQUIPAMENT DE SERVEIS URBANS	

ZONIFICACIÓ DEL SÒL URBÀ

ZONA GENERAL RESIDENCIAL QUE CONFIGURA CARRER	
1.1 ZONA RESIDENCIAL DE CIUTAT VELLA	1.2 ZONA RESIDENCIAL DE CREIXEMENT TRADICIONAL
1.3 ZONA RESIDENCIAL DE CREIXEMENT EN FILERA	1.4 ZONA RESIDENCIAL D'EXAMPLE SUB-URBÀ
1.5 ZONA RESIDENCIAL D'EXAMPLE URBÀ	
ZONA GENERAL RESIDENCIAL AMB ESPAIS OBERTS	
2.1 ZONA RESIDENCIAL D'ORDENACIÓ ESPECÍFICA	2.2 ZONA RESIDENCIAL D'EDIFICACIÓ AMB ESPAIS LLIBRES
2.3 ZONA RESIDENCIAL D'ORDENACIÓ EN VOLUMETRIA ESPECÍFICA	2.4 ZONA RESIDENCIAL EN CIUTAT JARDÍ

TERCIARI

ZONA GENERAL TERCIÀRIA QUE CONFIGURA CARRERS	
3.1 ZONA GENERAL TERCIÀRIA AMB ESPAIS OBERTS	
INDUSTRIAL	
ZONA GENERAL INDUSTRIAL QUE CONFIGURA CARRERS	
5.1 ZONA INDUSTRIAL D'EXAMPLE AMB TERCIARI	5.2 ZONA INDUSTRIAL D'EXAMPLE
ZONA GENERAL INDUSTRIAL AMB ESPAIS OBERTS	
6.1 ZONA INDUSTRIAL DE GRAN INDÚSTRIA URBANA	6.2 ZONA INDUSTRIAL DE CONFIGURACIÓ ALLADA

SECTOR DE DESENVOLUPAMENT I GESTIÓ

SRU- Sectors de Rehabilitació Urbana	SMU- Sectors de Millora Urbana
SRV- Sectors de Renovació Urbana	UA- Unitats d'Actuació en Sòl Urbà
AA- Actuacions Aïllades en Sòl Urbà	AQS- Àmbits d'ordenació de sistemes
APP- Àmbits de protecció del patrimoni	
TERME MUNICIPAL	SÒL URBÀ
	SÒL URBANITZABLE

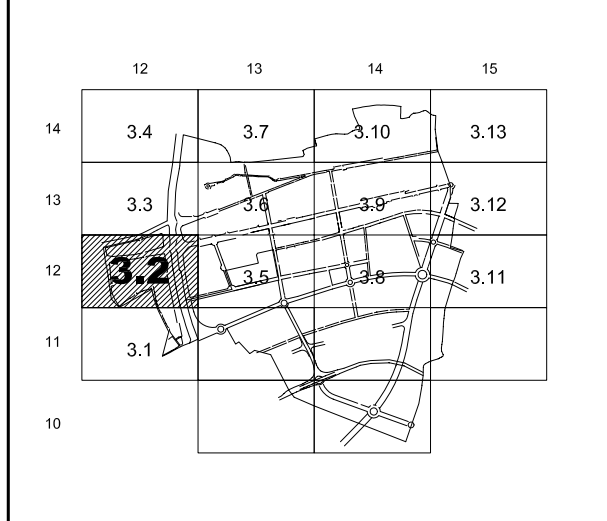

Ajuntament de Salt

3.2
(FULL-12x12)

DATA: GENER 2002

PER L'EQUIP REDACTOR

ESCALA: 1/1.000

**REVISIÓ DEL
PLA GENERAL D'ORDENACIÓ URBANA**

CLASIFICACIÓ I QUALIFICACIÓ URBANÍSTICA
ORDENACIÓ DEL SÒL URBÀ