

REGULACIÓ DELS SISTEMES

SISTEMA D'ESPAYS LLIBRES (A/a)

- | | |
|----------------------------|------------------------------|
| SISTEMA BÀSIC | SISTEMA COMPLEMENTARI |
| A.1 PARC DEL TER | a.1 PLAÇA I JARDI URBÀ |
| A.2 PARC DE LA SÈQUA MONAR | a.2 VERD COMUNITARI |
| A.3 PARC URBÀ | a.3 VERD LINAL |
| A.4 LLERA FLUVIAL | a.4 VERD PRIVAT |

SISTEMA D'INFRAESTRUCTURES DE SERVEIS (C)

- | |
|--|
| SISTEMA BÀSIC |
| C.1 INFRAESTRUCTURA DE SERVEIS TÈCNICS |
| C.2 INFRAESTRUCTURA DE SERVEIS VIARIS |

SISTEMA D'INFRAESTRUCTURES DE COMUNICACIÓ (B/b)

- | | |
|--|------------------------------|
| SISTEMA BÀSIC | SISTEMA COMPLEMENTARI |
| B.1 XARXA VARIA TERRITORIAL | b.1 CARRERS URBANS |
| B.2 XARXA VARIA BÀSICA | b.2 CANALS RURALS |
| B.3 XARXA VARIA URBANA | |
| B.4 XARXA FERROVIÀRIA (Reserva TAXI) | |
| B.5 PROTECCIÓ DEL SISTEMA DE COMUNICACIONS | |

SISTEMA D'EQUIPAMENTS COMUNITARIS (D/d)

- | | |
|----------------------------------|------------------------------|
| SISTEMA BÀSIC | SISTEMA COMPLEMENTARI |
| D.0 EQUIPAMENT SENSE ÚS DEFINIT | d.1 DOTACIONS COMUNITARIS |
| D.1 EQUIPAMENT EDUCATIU | |
| D.2 EQUIPAMENT SANITARI | |
| D.3 EQUIPAMENT ASSISTENCIAL | |
| D.4 EQUIPAMENT ESPORTIU | |
| D.5 EQUIPAMENT ESPORTIU | |
| D.6 EQUIPAMENT ADMINISTRATIU | |
| D.7 EQUIPAMENT DE SERVEIS URBANS | |

ZONIFICACIÓ DEL SÒL URBÀ

- RESIDENCIAL**
- ZONA GENERAL RESIDENCIAL QUE CONFIGURA CARRERS
- 1.1 ZONA RESIDENCIAL DE OLOT VELLA
 - 1.2 ZONA RESIDENCIAL DE CREIXEMENT TRADICIONAL
 - 1.3 ZONA RESIDENCIAL DE CREIXEMENT EN FILELA
 - 1.4 ZONA RESIDENCIAL D'EXAMPLE SUB-URBÀ
 - 1.5 ZONA RESIDENCIAL D'EXAMPLE URBÀ
- ZONA GENERAL RESIDENCIAL AMB ESPAYS OBERTS
- 2.1 ZONA RESIDENCIAL D'ORDENACIÓ ESPECÍFICA
 - 2.2 ZONA RESIDENCIAL D'ORDENACIÓ AMB ESPAYS LLIBRES
 - 2.3 ZONA RESIDENCIAL D'ORDENACIÓ EN VOLUMETRIA ESPECÍFICA
 - 2.4 ZONA RESIDENCIAL EN OLOT JARDI

TERCIARI

- ZONA GENERAL TERCIÀRIA QUE CONFIGURA CARRERS
- ZONA GENERAL TERCIÀRIA AMB ESPAYS OBERTS
- INDUSTRIAL**
- ZONA GENERAL INDUSTRIAL QUE CONFIGURA CARRERS
- 5.1 ZONA INDUSTRIAL D'EXAMPLE AMB TERCIARI
 - 5.2 ZONA INDUSTRIAL D'EXAMPLE
- ZONA GENERAL INDUSTRIAL AMB ESPAYS OBERTS
- 6.1 ZONA INDUSTRIAL DE GRAN INDUSTRIA URBANA
 - 6.2 ZONA INDUSTRIAL DE CONFIGURACIÓ AÏLLADA

SECTOR DE DESENVOLUPAMENT I GESTIÓ

- SRU - Sectors de Rehabilitació Urbana
 - SMU - Sectors de Miliora Urbana
 - SRV - Sectors de Renovació Urbana
 - UA - Unitats d'Actuació en Sòl Urbà
 - AA - Actuacions Aïllades en Sòl Urbà
 - AQS - Àmbits d'ordenació de sistemes
 - APP - Àmbits de protecció del patrimoni
- TERME MUNICIPAL
- SÒL URBÀ
- SÒL URBANITZABLE

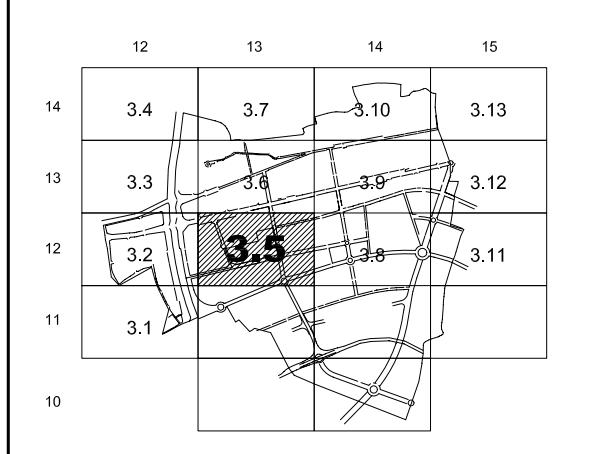



Ajuntament de Salt

3.5
(FULL-13x12)

DATA: GENER 2002

PER L'EQUIP REDACTOR

ESCALA: 1/1.000



**REVISIÓ DEL
PLA GENERAL D'ORDENACIÓ URBANA**

CLASIFICACIÓ I QUALIFICACIÓ URBANÍSTICA
ORDENACIÓ DEL SÒL URBÀ