

**REGULACIÓ DELS SISTEMES**

**SISTEMA D'ESPACIS LLIBRES (A/a)**

- |                             |                              |
|-----------------------------|------------------------------|
| <b>SISTEMA BÀSIC</b>        | <b>SISTEMA COMPLEMENTARI</b> |
| A.1 PARC DEL TER            | a.1 PLAÇA I JARDI URBÀ       |
| A.2 PARC DE LA SEUADA MONAR | a.2 VERD COMUNITARI          |
| A.3 PARC URBÀ               | a.3 VERD LINDAL              |
| A.4 LLERA FILIAL            | a.4 VERD PRIVAT              |

**SISTEMA D'INFRASTRUCTURES DE SERVEIS (C)**

- |                                       |                              |
|---------------------------------------|------------------------------|
| <b>SISTEMA BÀSIC</b>                  | <b>SISTEMA COMPLEMENTARI</b> |
| C.1 INFRASTRUCTURA DE SERVEIS TÈCNICS | c.1 CARRERS URBANS           |
| C.2 INFRASTRUCTURA DE SERVEIS VIARIS  | c.2 CAMINS RURALS            |

**SISTEMA D'INFRASTRUCTURES DE COMUNICACIÓ (B/b)**

- |  |                              |
|--|------------------------------|
| <b>SISTEMA BÀSIC</b>                       | <b>SISTEMA COMPLEMENTARI</b> |
| B.1 XARXA VARIA TERRITORIAL                | b.1 CARRERS URBANS           |
| B.2 XARXA VARIA BÀSICA                     | b.2 CAMINS RURALS            |
| B.3 XARXA VARIA URBANA                     |                              |
| B.4 XARXA FERROVIÀRIA (Reserva T.A.V.)     |                              |
| B.5 PROTECCIÓ DEL SISTEMA DE COMUNICACIONS |                              |

**SISTEMA D'EQUIPAMENTS COMUNITARIS (D/d)**

- |                                  |                              |
|----------------------------------|------------------------------|
| <b>SISTEMA BÀSIC</b>             | <b>SISTEMA COMPLEMENTARI</b> |
| D.0 EQUIPAMENT SENSE ÚS DEFINIT  | d.1 DOTACIONS COMUNITARIES   |
| D.1 EQUIPAMENT EDUCATIU          |                              |
| D.2 EQUIPAMENT SANITARI          |                              |
| D.3 EQUIPAMENT ASSISTENCIAL      |                              |
| D.4 EQUIPAMENT SOCIO-CULTURAL    |                              |
| D.5 EQUIPAMENT ESPORTIU          |                              |
| D.6 EQUIPAMENT ADMINISTRATIU     |                              |
| D.7 EQUIPAMENT DE SERVEIS URBANS |                              |

**ZONIFICACIÓ DEL SÒL URBÀ**

**RESIDENCIAL**

- ZONA GENERAL RESIDENCIAL QUE CONFIGURA CARRERS**
- 1.1 ZONA RESIDENCIAL DE CANT VELLA
  - 1.2 ZONA RESIDENCIAL DE CREIXEMENT TRADICIONAL
  - 1.3 ZONA RESIDENCIAL DE CREIXEMENT EN FILERA
  - 1.4 ZONA RESIDENCIAL D'EXEMPLE SUB-URBA
  - 1.5 ZONA RESIDENCIAL D'EXEMPLE URBÀ
- ZONA GENERAL RESIDENCIAL AMB ESPACIS OBERTS**
- 2.1 ZONA RESIDENCIAL D'ORDENACIÓ ESPECÍFICA
  - 2.2 ZONA RESIDENCIAL D'IDENTIFICACIÓ AMB ESPACIS LLIBRES
  - 2.3 ZONA RESIDENCIAL D'ORDENACIÓ EN VOLUMETRIA ESPECÍFICA
  - 2.4 ZONA RESIDENCIAL EN CANT VELL

**TERCIARI**

- ZONA GENERAL TERCIÀRIA QUE CONFIGURA CARRERS**
- 3.1 ZONA GENERAL TERCIÀRIA AMB ESPACIS OBERTS
- ZONA GENERAL INDUSTRIAL QUE CONFIGURA CARRERS**
- 6.1 ZONA INDUSTRIAL D'EXEMPLE AMB TERCIARI
  - 6.2 ZONA INDUSTRIAL D'EXEMPLE
- ZONA GENERAL INDUSTRIAL AMB ESPACIS OBERTS**
- 6.1 ZONA INDUSTRIAL DE GRAN INDÚSTRIA URBANA
  - 6.2 ZONA INDUSTRIAL DE CONFIGURACIÓ ALLADA

**SECTOR DE DESENVOLUPAMENT I GESTIÓ**

- SRU- Sectors de Rehabilitació Urbana
  - SMU- Sectors de Millora Urbana
  - SRV- Sectors de Renovació Urbana
  - UA- Actuacions d'Actuació en Sòl Urbà
  - AA- Actuacions Aïllades en Sòl Urbà
  - ADS- Àmbits d'ordenació de sistemes
  - APP- Àmbits de protecció del patrimoni
- TERME MUNICIPAL**
- SÒL URBÀ
  - SÒL URBANITZABLE

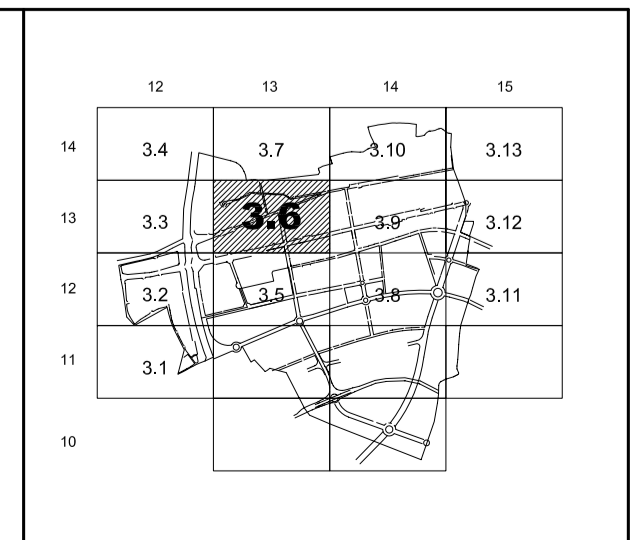

**Ajuntament de Salt**

**3.6**  
(FULL-13x13)

DATA: GENER 2002

PER L'EQUIP REDACTOR

ESCALA: 1/1.000

**REVISIÓ DEL  
PLA GENERAL D'ORDENACIÓ URBANA**

CLASSIFICACIÓ I QUALIFICACIÓ URBANÍSTICA  
ORDENACIÓ DEL SÒL URBÀ