

REGULACIÓ DELS SISTEMES

SISTEMA D'ESPACIS LLIBRES (A/a)

- | | |
|----------------------------|------------------------------|
| SISTEMA BÀSIC | SISTEMA COMPLEMENTARI |
| A.1 PARC DEL TER | a.1 PLAÇA I JARDI URBÀ |
| A.2 PARC DE LA SEQUA MONAR | a.2 VERD COMUNITARI |
| A.3 PARC URBÀ | a.3 VERD LINGUAL |
| A.4 LLERA FLUMINAL | a.4 VERD PRIVAT |

SISTEMA D'INFRASTRUCTURES DE SERVEIS (C)

- | |
|---------------------------------------|
| SISTEMA BÀSIC |
| C.1 INFRASTRUCTURA DE SERVEIS TÈCNICS |
| C.2 INFRASTRUCTURA DE SERVEIS VIARIS |

SISTEMA D'INFRASTRUCTURES DE COMUNICACIÓ (B/b)

- | |
|--|
| SISTEMA BÀSIC |
| B.1 XARXA VARIA TERRITORIAL |
| B.2 XARXA VARIA BÀSICA |
| B.3 XARXA VARIA URBANA |
| B.4 XARXA FERROVIÀRIA (Reserva T.A.V.) |
| B.5 PROTECCIÓ DEL SISTEMA DE COMUNICACIONS |

SISTEMA COMPLEMENTARI

- | |
|--------------------|
| b.1 CARRERS URBANS |
| b.2 CAMINS RURALS |

SISTEMA D'EQUIPAMENTS COMUNITARIS (D/d)

- | | |
|----------------------------------|------------------------------|
| SISTEMA BÀSIC | SISTEMA COMPLEMENTARI |
| D.0 EQUIPAMENT SENSE ÚS DEFINIT | d.1 DOTACIONS COMUNITARIS |
| D.1 EQUIPAMENT EDUCATIU | |
| D.2 EQUIPAMENT SANITARI | |
| D.3 EQUIPAMENT ASSISTENCIAL | |
| D.4 EQUIPAMENT SOCIO-CULTURAL | |
| D.5 EQUIPAMENT ESPORTIU | |
| D.6 EQUIPAMENT ADMINISTRATIU | |
| D.7 EQUIPAMENT DE SERVEIS URBANS | |

ZONIFICACIÓ DEL SÒL URBÀ

RESIDENCIAL

- ZONA GENERAL RESIDENCIAL QUE CONFIGURA CARRERS**
- 1.1 ZONA RESIDENCIAL DE OUBAT VELLA
 - 1.2 ZONA RESIDENCIAL DE CREIXEMENT TRADICIONAL
 - 1.3 ZONA RESIDENCIAL DE CREIXEMENT EN FILERA
 - 1.4 ZONA RESIDENCIAL D'EXEMPLE SUB-URBA
 - 1.5 ZONA RESIDENCIAL D'EXEMPLE URBÀ
- ZONA GENERAL RESIDENCIAL AMB ESPAIS OBERTS**
- 2.1 ZONA RESIDENCIAL D'ORDENACIÓ ESPECÍFICA
 - 2.2 ZONA RESIDENCIAL D'ORDENACIÓ AMB ESPAIS LLIBRES
 - 2.3 ZONA RESIDENCIAL D'ORDENACIÓ EN VOLUMETRIA ESPECÍFICA
 - 2.4 ZONA RESIDENCIAL EN OUBAT JARDI

TERCIARI

- ZONA GENERAL TERCIÀRIA QUE CONFIGURA CARRERS**
- ZONA GENERAL TERCIÀRIA AMB ESPAIS OBERTS**

INDUSTRIAL

- ZONA GENERAL INDUSTRIAL QUE CONFIGURA CARRERS**
- 5.1 ZONA INDUSTRIAL D'EXEMPLE AMB TERÇARI
 - 5.2 ZONA INDUSTRIAL D'EXEMPLE
- ZONA GENERAL INDUSTRIAL AMB ESPAIS OBERTS**
- 6.1 ZONA INDUSTRIAL DE GRAN INDÚSTRIA URBANA
 - 6.2 ZONA INDUSTRIAL DE CONFIGURACIÓ ALLADA

SECTOR DE DESENVOLUPAMENT I GESTIÓ

- SRU- Sectors de Rehabilitació Urbana
 - SMU- Sectors de Millora Urbana
 - SRV- Sectors de Renovació Urbana
 - UA- Unitats d'Actuació en Sòl Urbà
 - AA- Actuacions Aïllades en Sòl Urbà
 - AOS- Àmbits d'ordenació de sistemes
 - APP- Àmbit de protecció del patrimoni
- TERME MUNICIPAL**
- SÒL URBÀ
 - SÒL URBANITZABLE

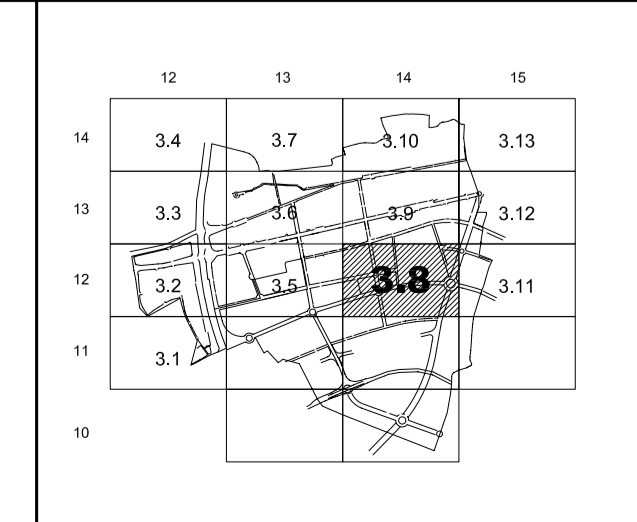

Ajuntament de Salt

3.8
(FULL-14x12)

DATA: GENER 2002

PER L'EQUIP REDACTOR

**REVISIÓ DEL
PLA GENERAL D'ORDENACIÓ URBANA**

ESCALA: 1/1.000

CLASIFICACIÓ I QUALIFICACIÓ URBANÍSTICA
ORDENACIÓ DEL SÒL URBÀ